

# УКАЗАТЕЛИ И МАСИВИ

Ненко Табаков

Пламен Танов

Технологическо училище “Електронни системи”

Технически университет – София

Версия 0.5

# ВЪВЕДЕНИЕ

- Указателите са променливи, които съдържат адреса на други променливи.
- Указателите са широко използвани в C програми. Отчасти това е така, защото това е единственият начин решиш дадения проблем, а също и защото водят до по – ефективен и компактен код.
- **ANSI C** дефинира ясни правила, как да се използват указатели. Невнимателната им употреба често води до създаване на указатели, които съдържат неочаквани адреси

# УКАЗАТЕЛИ И АДРЕСИ

Типично паметта е разделена на клетки. Клетките са последователно подредени и всяка от тях има адрес. Клетките в паметта може да се използват индивидуално или в групи.

Указател е група от клетки, които съдържат адрес.

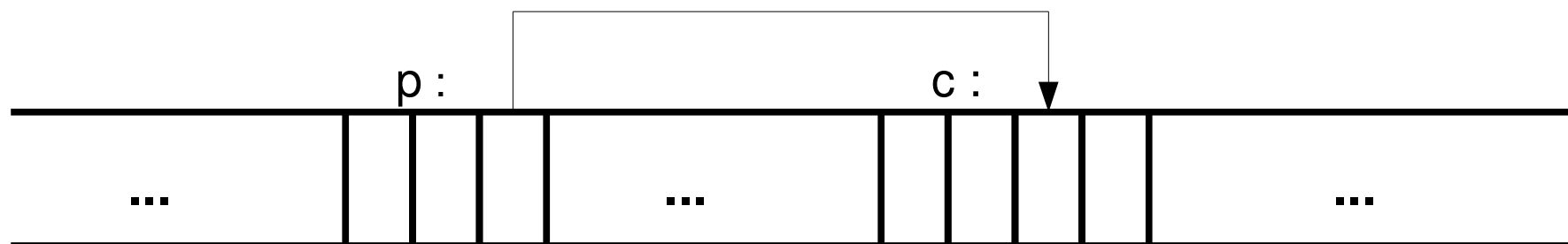

# УКАЗАТЕЛИ И АДРЕСИ

Указатели се дефинират по следния начин:

*тип \*име\_на\_указателя*

- оператор & - връща адреса на променливата
- оператор \* - връща стойността на променливата, към която сочи указателя

```
int x = 1, y = 2, z[10];  
int *ip; /*ip е указател към int*/  
ip = &x; /*ip сочи към x*/  
y = *ip; /*y приема стойност 1*/  
*ip = 0; /*x приема стойност 0*/  
ip = &z[0]; /*ip сочи към z[0]*/
```

# УКАЗАТЕЛИ И АДРЕСИ

- Указателите са ограничени да сочат към определен тип данни, който се указва при декларирането им (изключение правят указатели към тип `void`).
- Операторите `&` и `*` имат по – висок приоритет от аритметичните оператори

`(*ip)++` не е еквивалентно на `*ip++`

- Тъй като указателите са променливи, то те може да се използват и без оператора `*`

В разгледания случай `iq` и `ip` са указатели от тип `int`

```
int *ip;
int *iq;
int n = 10;
ip = &n;
iq = ip; /*iq също сочи към n*/
```

# УКАЗАТЕЛИ И АРГУМЕНТИ НА ФУНКЦИИ

В C аргументите на една функция се предават по стойност, затова няма директен начин за една функция да промени стойността на някой от аргументите си.

```
void swap (int a, int b) /*ГРЕШНО*/  
{  
    int temp;  
  
    temp = a;  
    a = b;  
    b = temp;  
}
```

## ПРИМЕР

```
void swap (int *a, int *b)
{
    int temp;
    temp = *a;
    *a = *b;
    *b = temp;
}

int main ()
{
    int x = 2;
    int y = 4;
    swap (&x, &y)
}
```

## ПРИМЕР

В *main* :

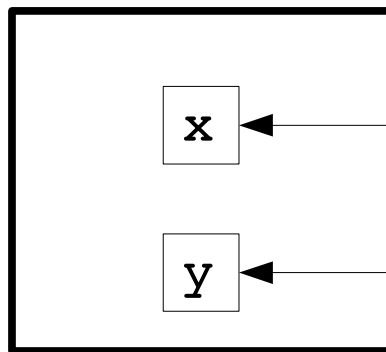

В *swap* :

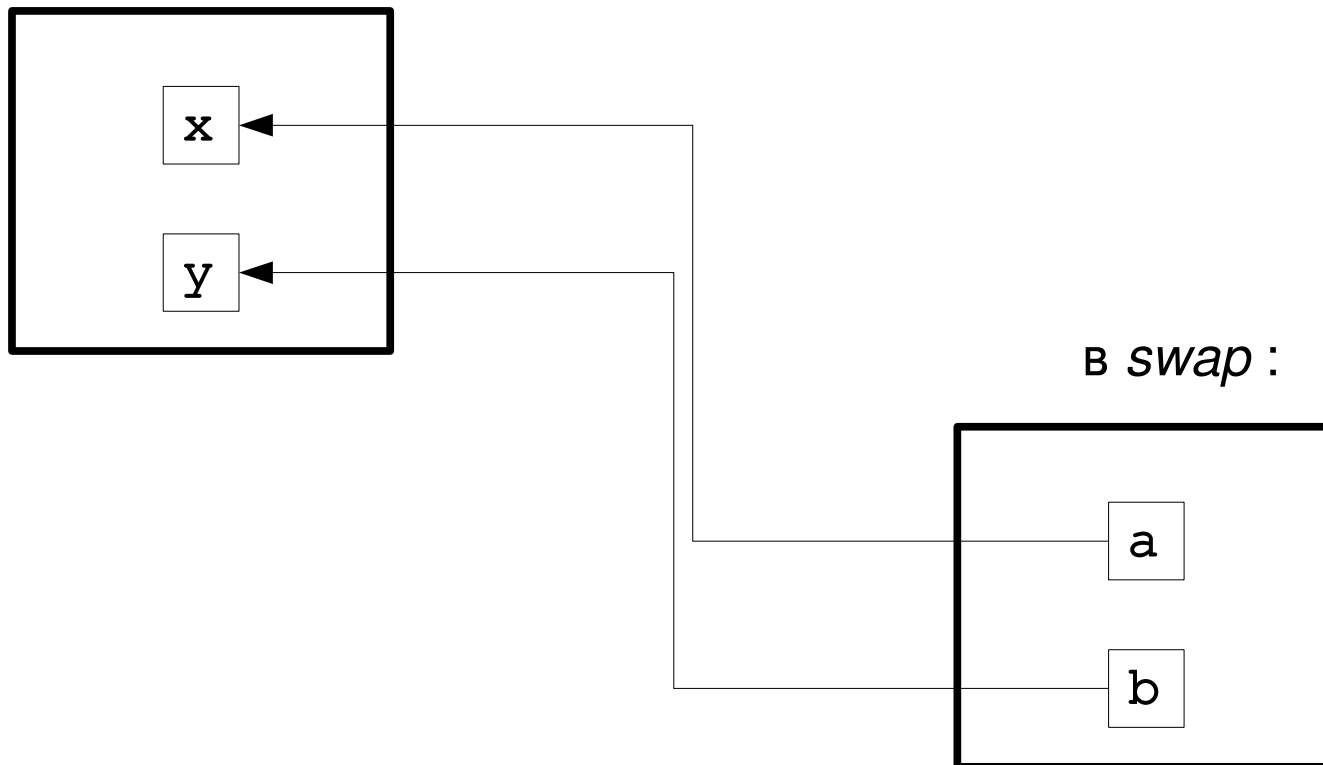
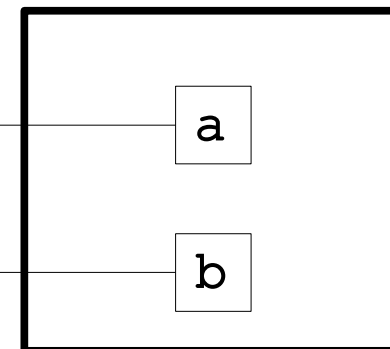



## ПРИМЕР

```
/* getint: get next integer from input into *pn */
int getint(int *pn)
{
    int c, sign;
    while (isspace(c = getch())) /* skip white space */
        ;
    if (!isdigit(c) && c != EOF && c != '+' && c != '-') {
        ungetch(c); /* it is not a number */
        return 0;
    }
    sign = (c == '-') ? -1 : 1;
    if (c == '+' || c == '-')
        c = getch();
    for (*pn = 0; isdigit(c), c = getch())
        *pn = 10 * *pn + (c - '0');
    *pn *= sign;
    if (c != EOF)
        ungetch(c);
    return c;
}
```



# УКАЗАТЕЛИ И МАСИВИ

```
int a [10];  
int *pa;  
int x;  
pa = &a[0]; /* pa сочи към първия елемент от масива*/  
x = *pa; /* x приема стойността на първия елемент от масива*/
```

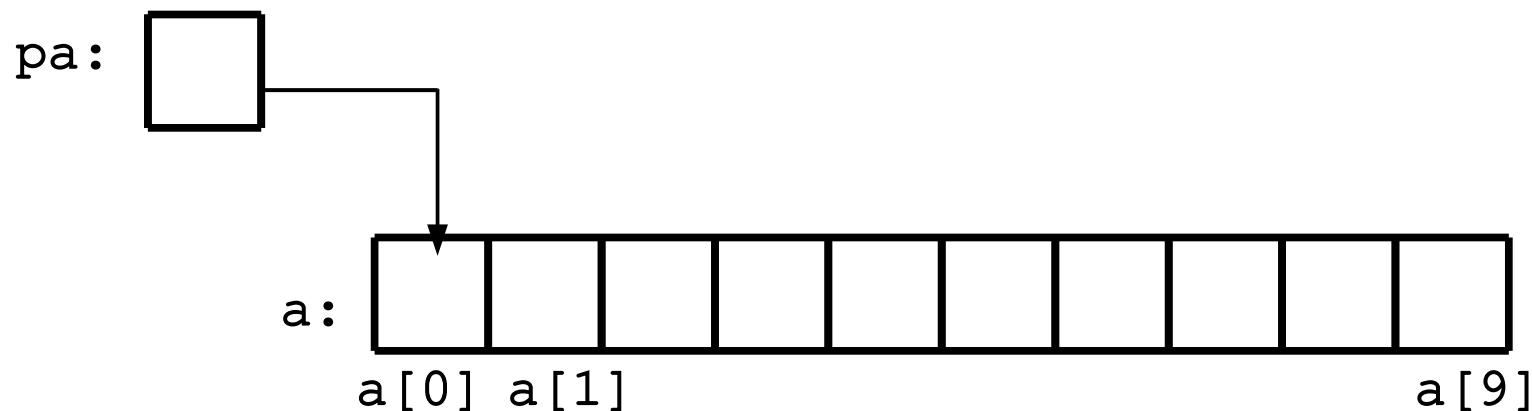

# УКАЗАТЕЛИ И МАСИВИ

```
x = *(pa + 1);  
i = 5;  
x = *(pa + i);
```

```
for (i = 0; i < 10; i++)  
    printf ("%d", *(pa+i));
```

```
x = a[1];  
i = 5;  
x = a[i]
```

```
for (i = 0; i < 10; i++)  
    printf ("%d", a[i]);
```

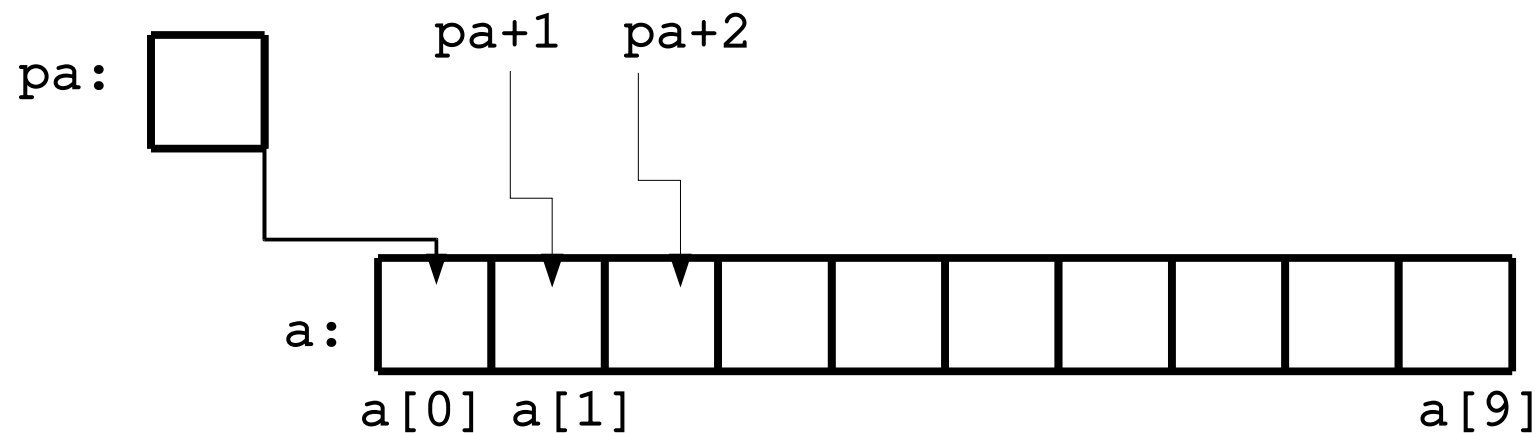

# УКАЗАТЕЛИ И МАСИВИ

Елементите на един масив могат да се достигат чрез индексите му или чрез адресна аритметика. По дефиниция името на масива е указател към първия елемент от него.

```
pa = &a[0];  
x = a[5];
```

еквивалентно на

```
pa = a;  
x = *(a+5);
```

# УКАЗАТЕЛИ И МАСИВИ

Важна разлика между името на масив и указател е, че указателят е променлива и изразът

```
pa++;
```

е валиден, докато написан с име на масив е грешка

```
a[i] еквивалентно на *(a+i)
```

```
for (i = 0; i<10; i++)  
    printf („%d“, *(a+i));
```

```
&a[i] еквивалентно на a + i
```

```
a++; /*Грешно!*/
```

## ПРИМЕР

```
/* strlen: return length of string s */
int strlen(char *s)
{
    int n;
    for (n = 0; *s != '\0', s++)
        n++;
    return n;
}

int main ()
{
    char c[] = „hello world“;
    printf („%d“, strlen(c));
}
```

# АДРЕСНА АРИТМЕТИКА

Ако  $p$  е указател към елемент от масив, то  $p++$  инкрементира стойността на  $p$  той вече сочи към следващия елемент от масива. По същия начин  $p += i$  увеличава стойността на  $p$  с  $i$  и  $p$  ще сочи към  $i$ -тия елемент спрямо този, който е сочил преди прибавянето.

Тези и подобни конструкции се наричат адресна аритметика.

```
int main ()
{
    int a[10];
    int *pa;
    int i = 5;
    pa = a; /* pa сочи към първия елемент от масива*/
    pa++; /* pa сочи към втория елемент от масива*/
    pa += i; /* pa сочи към седмия елемент от масива*/
}
```



## ПРИМЕР

```
/* strlen: return length of string s */
int strlen(char *s)
{
    char *p = s;
    while (*p != '\0')
        p++;
    return p - s;
}

int main ()
{
    printf („%d“, strlen(„hello world“));
}
```



# ПРИМЕР

```
#define ALLOCSIZE 10000 /* size of available space */
static char allocbuf[ALLOCSIZE]; /* storage for alloc */
static char *allocp = allocbuf; /* next free position */

char *alloc(int n) /* return pointer to n characters */
{
    if (allocbuf + ALLOCSIZE - allocp >= n) { /* it fits */
        allocp += n;
        return allocp - n; /* old p */
    } else /* not enough room */
        return 0;
}

void afree(char *p) /* free storage pointed to by p */
{
    if (p >= allocbuf && p < allocbuf + ALLOCSIZE)
        allocp = p;
}
```

# СИМВОЛНИ УКАЗАТЕЛИ И ФУНКЦИИ

- „I am a string“ е константа, чийто край се определя със знака '\0'
- Когато един стринг, който е константа, се предава като аргумент на функция, досъпът до елементите му става чрез символен указател (указател към char)

```
int strlen(char *s)
{
    char *p = s;
    while (*p != '\0')
        p++;
    return p - s;
}

int main ()
{
    printf („%d“, strlen(„I am a string“));
}
```

# СИМВОЛНИ УКАЗАТЕЛИ И ФУНКЦИИ

```
char *pa;  
pa="I am a string"; /*pa сочи към стринг, който е константа*/
```

В този указателят pa само сочи към стринга. Това не е копие на символния низ. Следващите две дефиниции не са еквивалентни.

```
char amessage[] = "now is the time"; /* масив */  
char *pmessage = "now is the time"; /* указател */
```

# СИМВОЛНИ УКАЗАТЕЛИ И ФУНКЦИИ

`amessage` е масив, достатъчно голям да съдържа последователността от символи, които завършват с терминиращия знак `'\0'`. Някои от елементите в масива може да променят стойностите си, но `amessage` винаги ще сочи към едно и също място в паметта.

`pmessage` е указател, който е инициализиран да сочи към стринг. Той може да бъде променен да сочи към друг адрес.

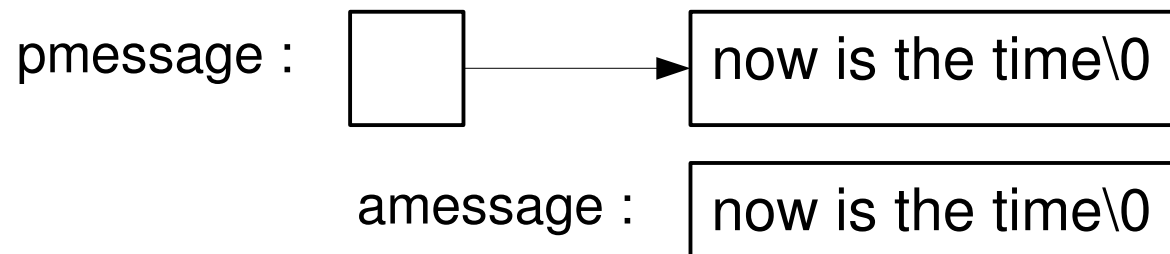

## ПРИМЕР

```
/* strcpy: copy t to s; array subscript version */
void strcpy(char *s, char *t)
{
    int i;
    i = 0;
    while ((s[i] = t[i]) != '\0')
        i++;
}
```

```
/* strcpy: copy t to s; pointer version */
void strcpy(char *s, char *t)
{
    int i;
    i = 0;
    while ((*s = *t) != '\0') {
        s++;
        t++;
    }
}
```

## ПРИМЕР

```
/* strcpy: copy t to s; pointer version 2 */  
void strcpy(char *s, char *t)  
{  
    while ((*s++ = *t++) != '\0')  
        ;  
}
```

```
/* strcpy: copy t to s; pointer version 3 */  
void strcpy(char *s, char *t)  
{  
    while (*s++ = *t++)  
        ;  
}
```



## ПРИМЕР

```
/* strcmp: return <0 if s<t, 0 if s==t, >0 if s>t */
int strcmp(char *s, char *t)
{
    int i;
    for (i = 0; s[i] == t[i]; i++)
        if (s[i] == '\0')
            return 0;
    return s[i] - t[i];
}
```

```
/* strcmp: return <0 if s<t, 0 if s==t, >0 if s>t */
int strcmp(char *s, char *t)
{
    for ( ; *s == *t; s++, t++)
        if (*s == '\0')
            return 0;
    return *s - *t;
}
```

# МНОГОМЕРНИ МАСИВИ

C поддържа многомерни масиви, като няма ограничение колко измерения може да има един масив. Най – често използваният многомерен масив е двумерният.

Един двумерен масив може да бъде разгледан като едномерен масив, на който всеки елемент е масив

```
int arr[10][100]; /*двумерен масив с 10 реда и 100 колони*/  
  
arr[0][5];  
arr[i][j];
```

# МНОГОМЕРНИ МАСИВИ

Когато двумерен масив се предава като аргумент на функция, декларацията на масива задължително трябва да съдържа броя на колоните.

Броят на редовете не е задължителен.

```
void f (int arr[10][100]) {  
    ...  
}
```

```
void f(int arr[][100]) {  
    ...  
}
```

## ПРИМЕР

```
static char daytab[2][13] = {
    {0, 31, 28, 31, 30, 31, 30, 31, 31, 30, 31, 30, 31},
    {0, 31, 29, 31, 30, 31, 30, 31, 31, 30, 31, 30, 31}
};

/* day_of_year: set day of year from month & day */
int day_of_year(int year, int month, int day)
{
    int i, leap;
    leap = (year%4 == 0 && year%100 != 0 || year%400 == 0);
    for (i = 1; i < month; i++)
        day += daytab[leap][i];
    return day;
}
```